

PUNTOGROUP

100% DESIGN

PUNTO PARKOUR

Многофункциональное спортивное оборудование для занятий паркур

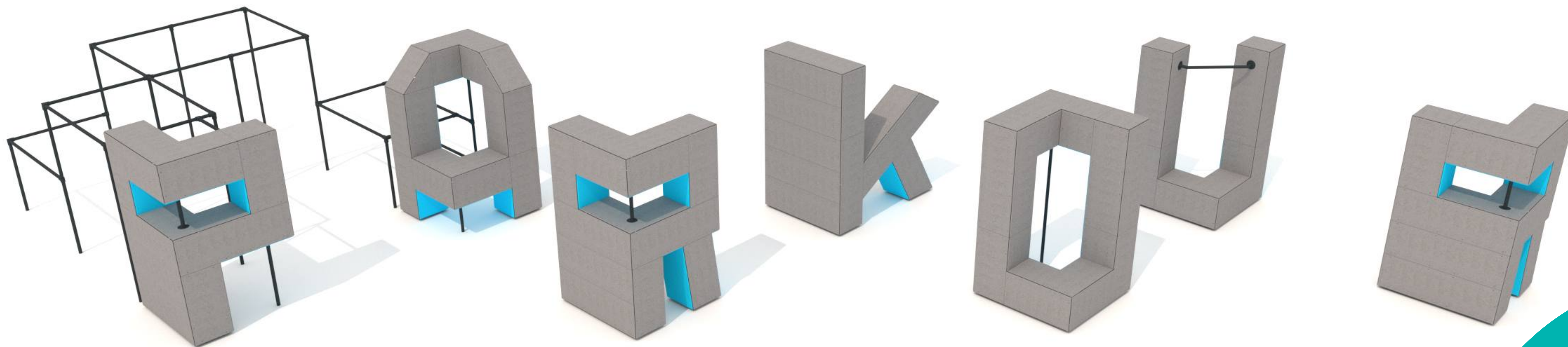

Что такое паркур?

Паркур — это дисциплина, в основе которой лежит скоростное перемещение и преодоление препятствий с использованием прыжков, бега, подтягиваний и других подобных элементов в городских условиях. Основатель паркур-движения Давид Белль сформировал и его главную идею: «Нет границ, есть лишь препятствия, и любое препятствие можно преодолеть»



В чем польза паркура?

1. Паркур сегодня - это модная спортивная дисциплина, одна из самых эффективных и эффективных форм здорового образа жизни и популярный способ самовыражения.
2. Развивает выносливость, дает тренировку на все группы мышц.
3. Учит правильно падать без травм, даже с большой высоты.
4. Помогает отрабатывать элементы вращения, которые также пригодятся в других видах спорта, связанных с трюками, например, вейкбординге или сноубординге.
5. Развивает реакцию тела. Учит быстро оценивать ситуацию и принимать решение.
6. Учит ответственному отношению к своему телу.

Что такое PUNTO PARKOUR?

Это спортивное оборудование, которое предназначено для обучения паркуру в общественных местах. Мы придумали элементы, которые помогут освоить технику паркура удобно и без опасности для здоровья.

Вся площадка спроектирована по международному стандарту DIN16899-2018, покрытие паркур-элементов является противоскользящим, а сама площадка должна иметь специальное резиновое покрытие.



Готовая площадка #1

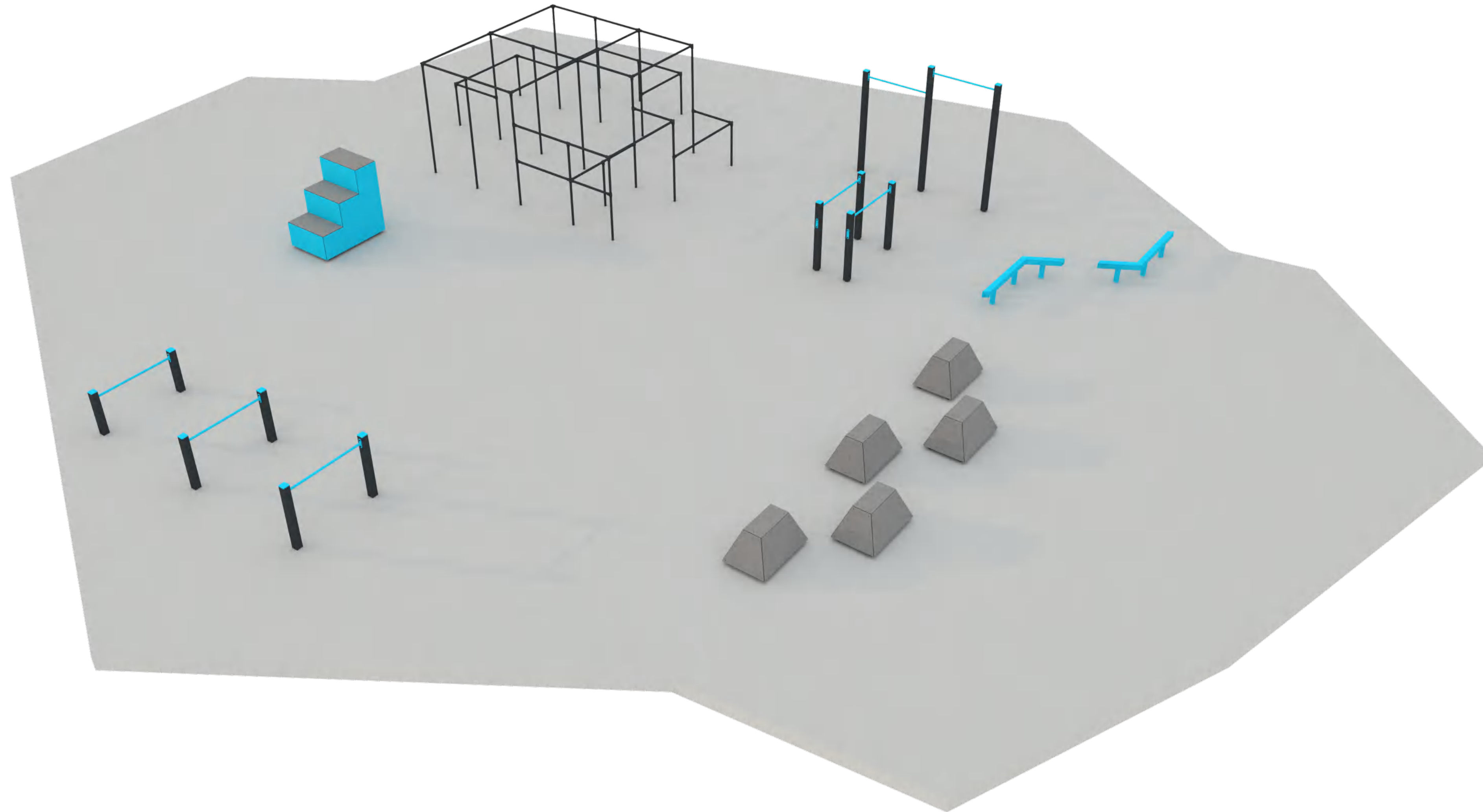



Готовая площадка #1

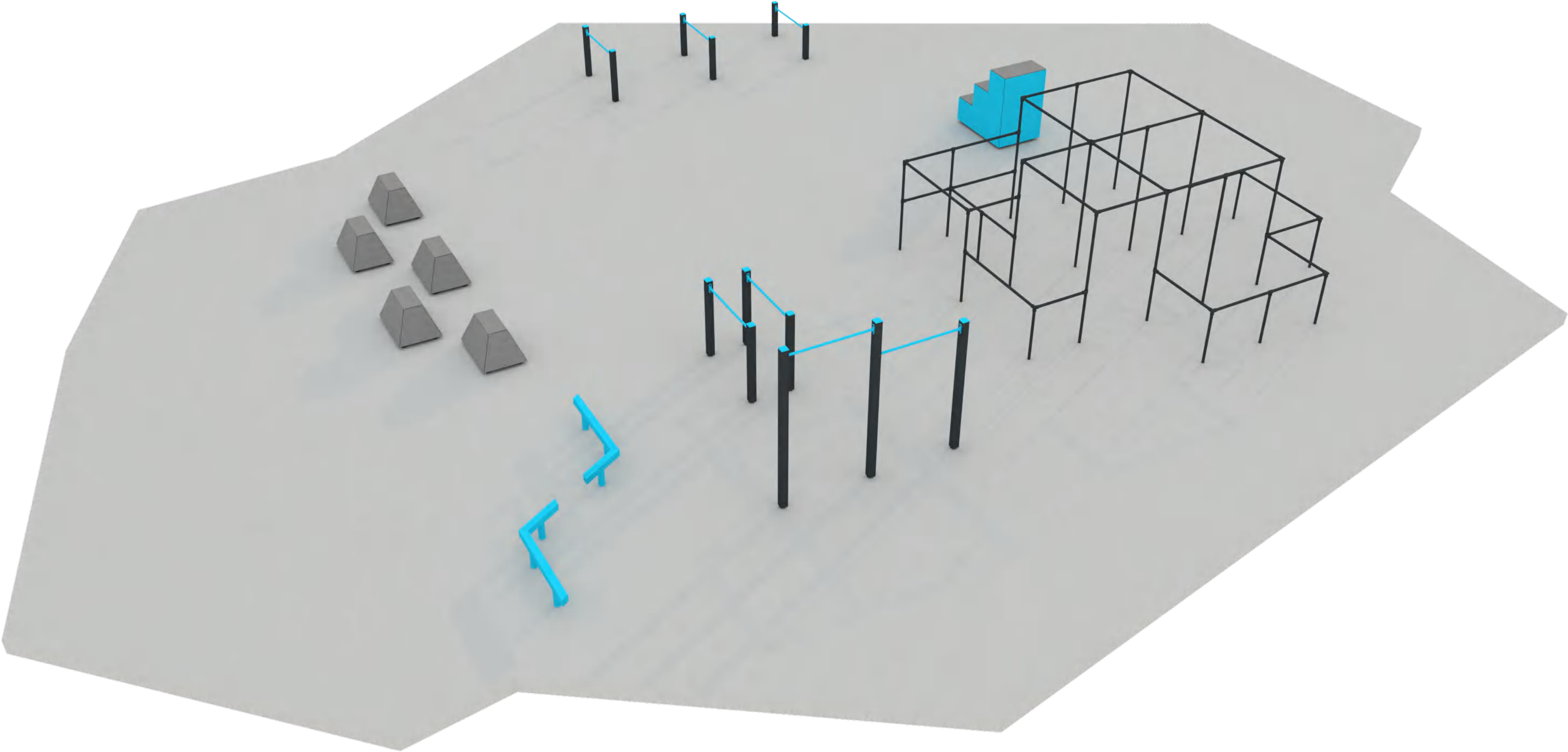

Готовая площадка #2

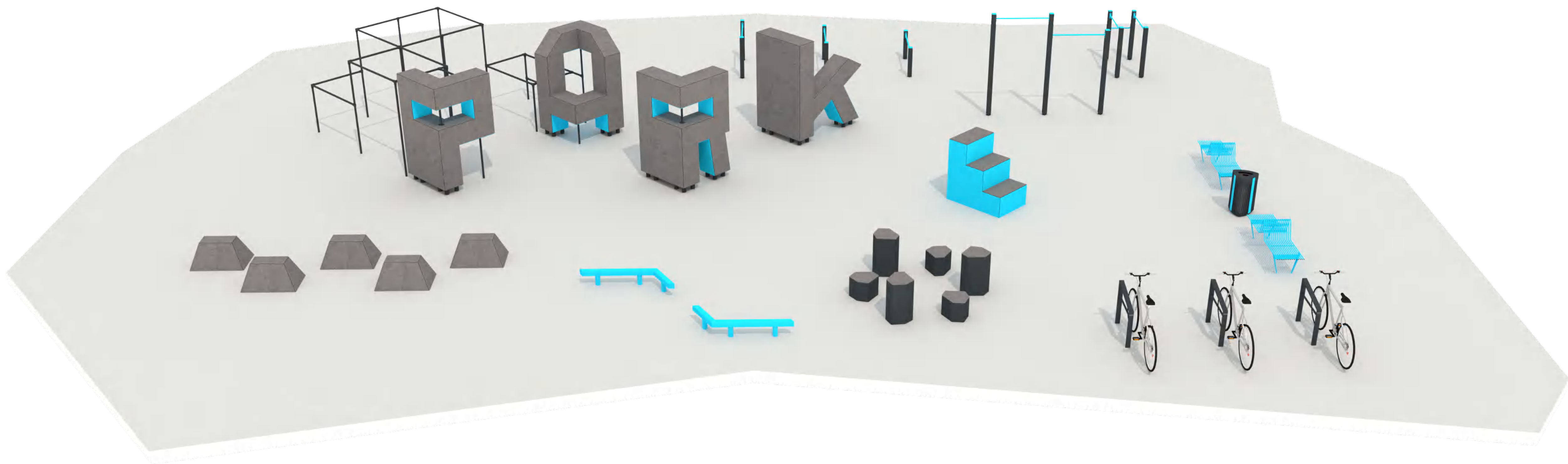

Готовая площадка #2

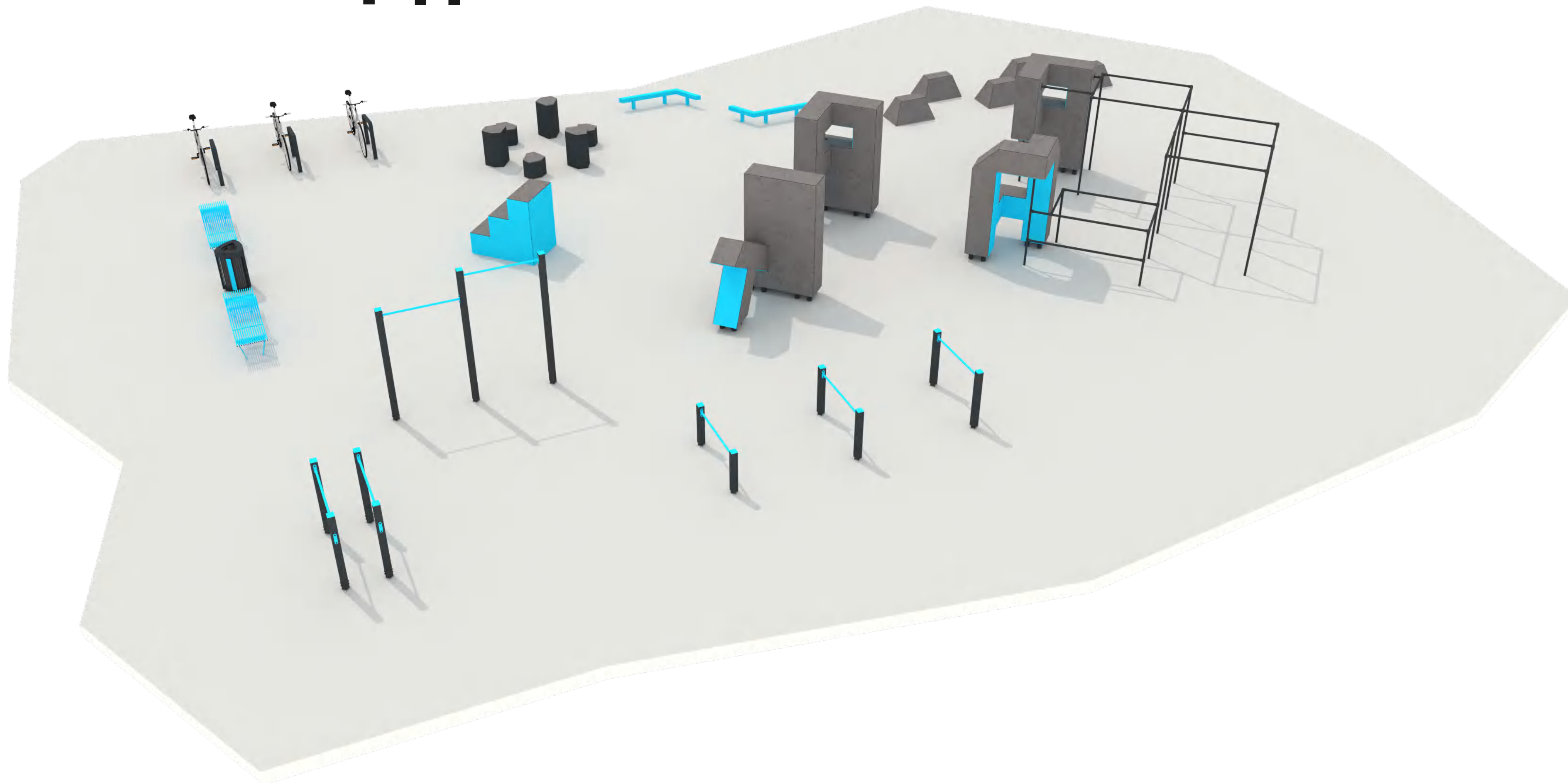

Готовая площадка #2

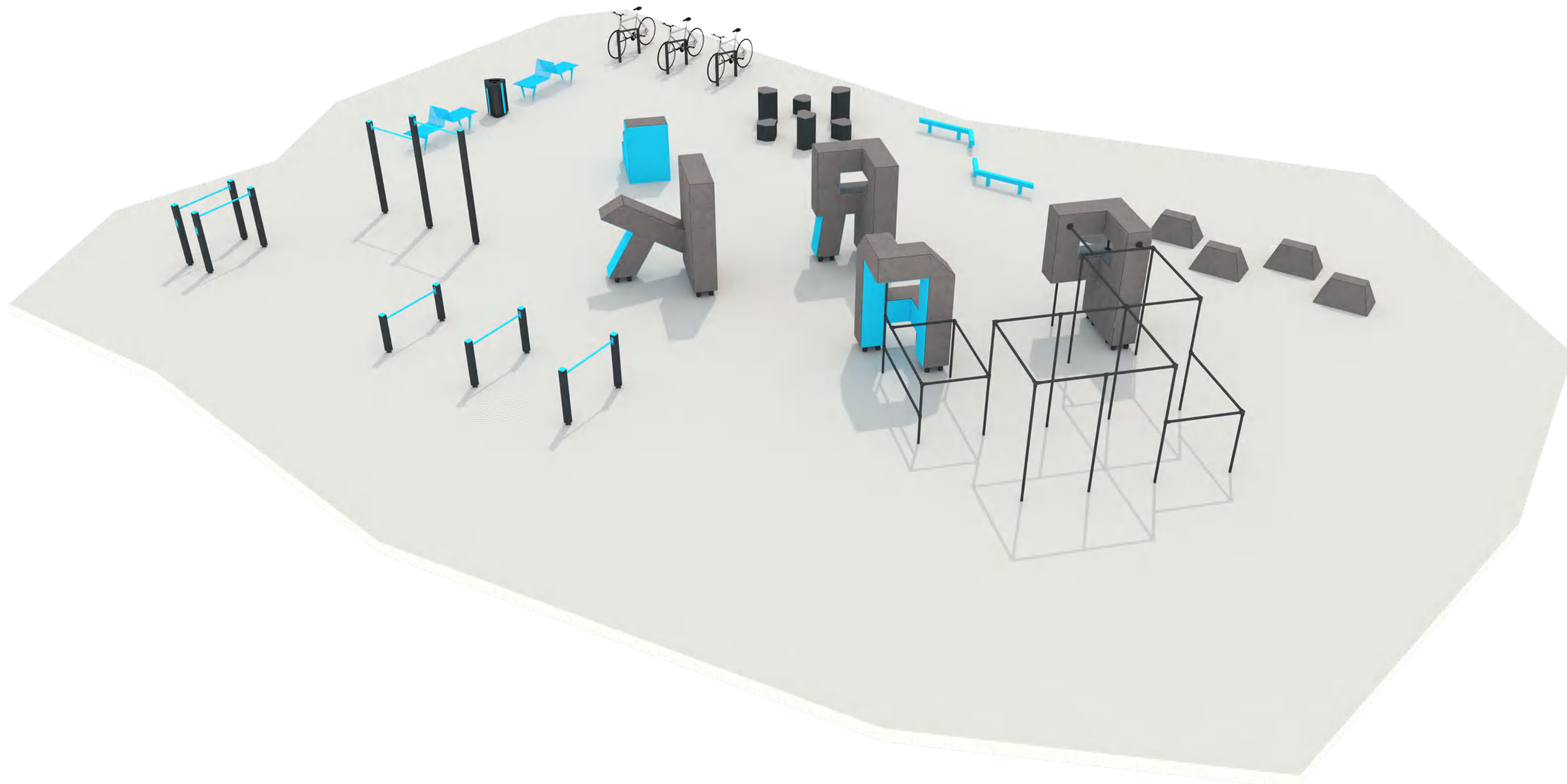

Готовая площадка #3

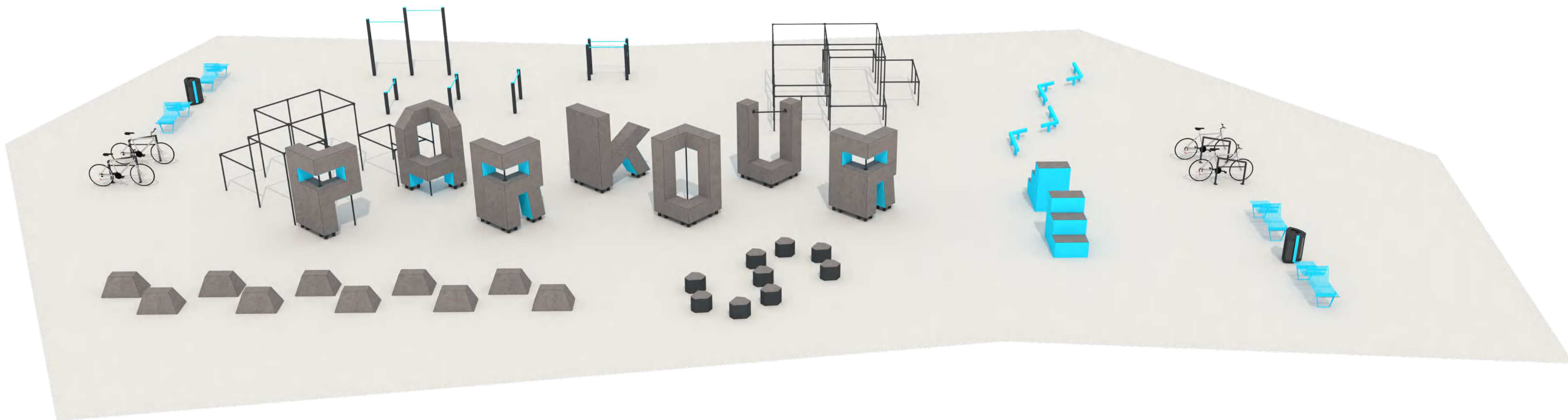

Готовая площадка #3

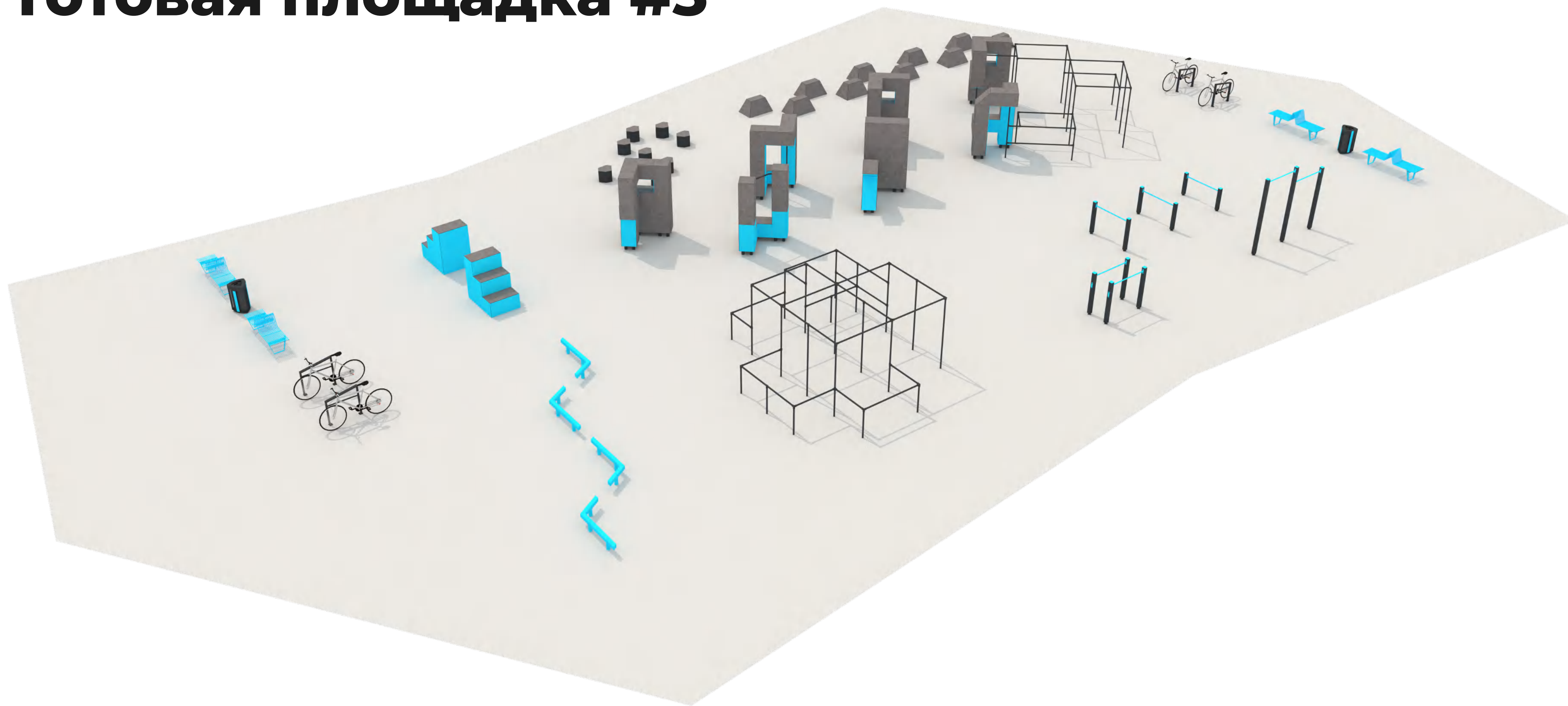

Преимущества PUNTO PARKOUR

Вариативность

Несколько вариантов комплектаций паркур площадок позволяют устанавливать их даже на небольших площадках с учетом правильного и безопасного расположения тренажеров друг от друга в соответствии с международным стандартом DIN16899-2018.

Оборудование предоставляет что-то для всех уровней подготовки и ситуаций: есть много разных углов, несколько типов поверхностей для прыжка, приземления и баланса, также соответствующих стандартам безопасности DIN16899-2018.

Материалы

Мы используем противоскользящий НРL-пластик, который подходит под стандарты для паркур-площадок.

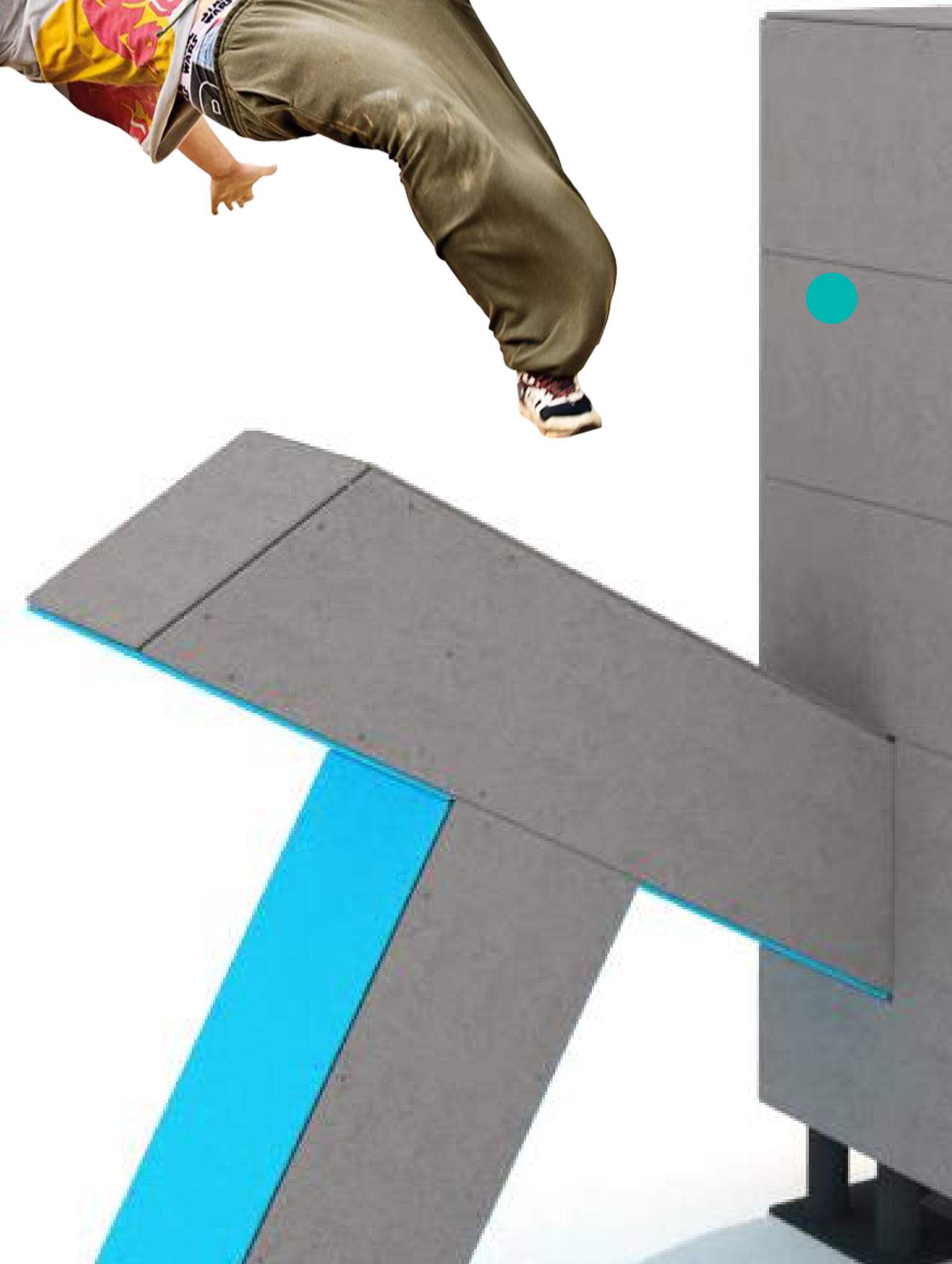

Преимущества PUNTO PARKOUR

Привлекательный дизайн

Мы проработали дизайн до мельчайших деталей и предлагаем несколько вариантов цветовых решений для площадок, что позволит встраивать его практически в любой проект. Буквы выполнены в серой цветовой гамме, что является особенностью материала, вставки же могут быть произвольного цвета. Есть возможность сделать индивидуальную подсветку для букв.

Касаемо элементов - помимо литер, составляющих слово "Parkour", доступен весь алфавит на латинице и кириллице.

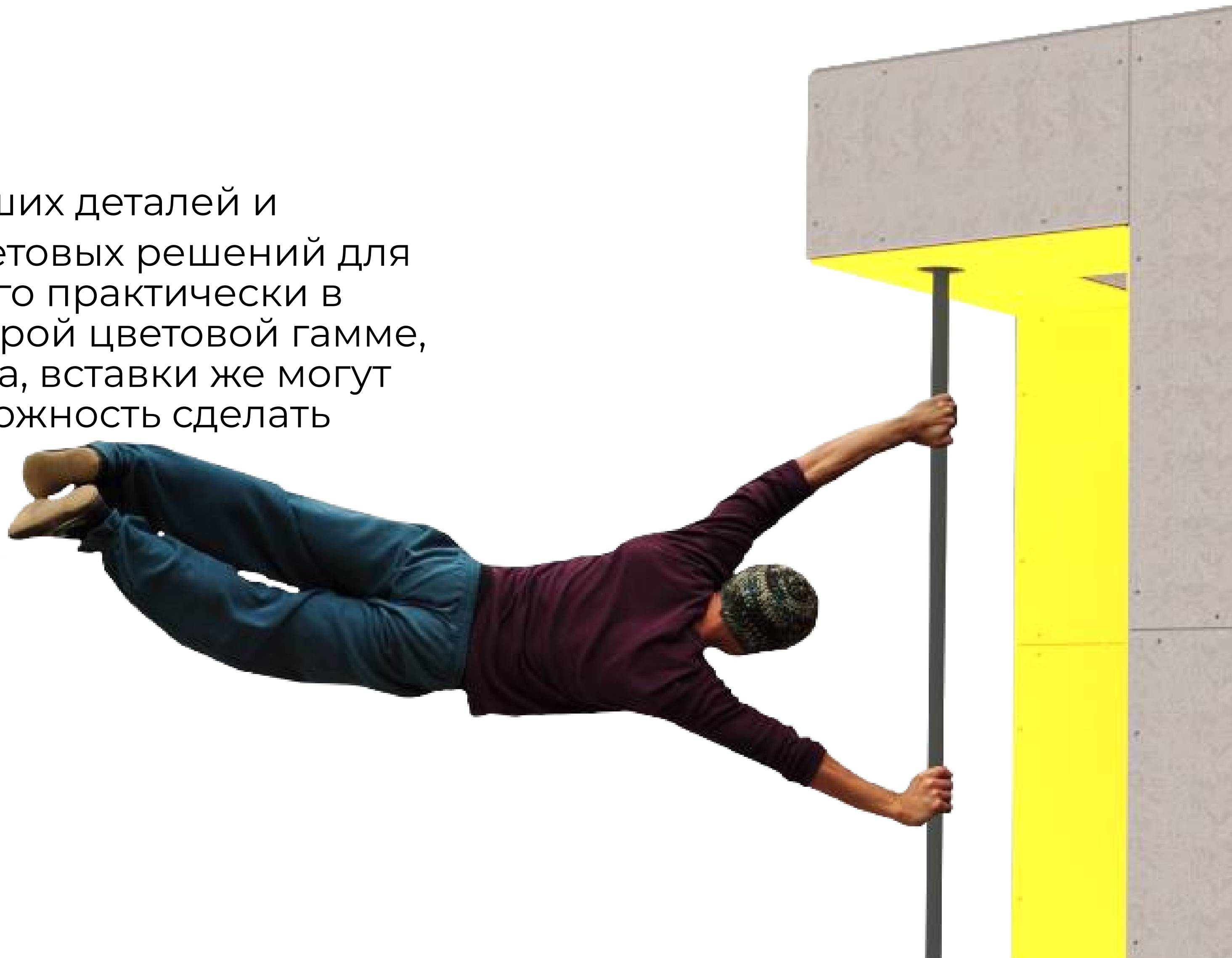

PARKOUR безопасен?

- Площадка спроектирована по международному стандарту DIN16899-2018, все элементы выполнены в соответствии с его требованиями. Расстояния между объектами и их высота соответствуют оптимальным для обучения прыжкам и трюкам.
- Занятия паркурком неразрывно связаны с прыжками и трюками. Это мнение сформировано кино и социальными сетями. Но на деле, опасные трюки, выученные и отработанные на подходящей площадке, становятся не опаснее прогулки на велосипеде.
- Оценка риска также является важной и полезной частью обучения паркуру.

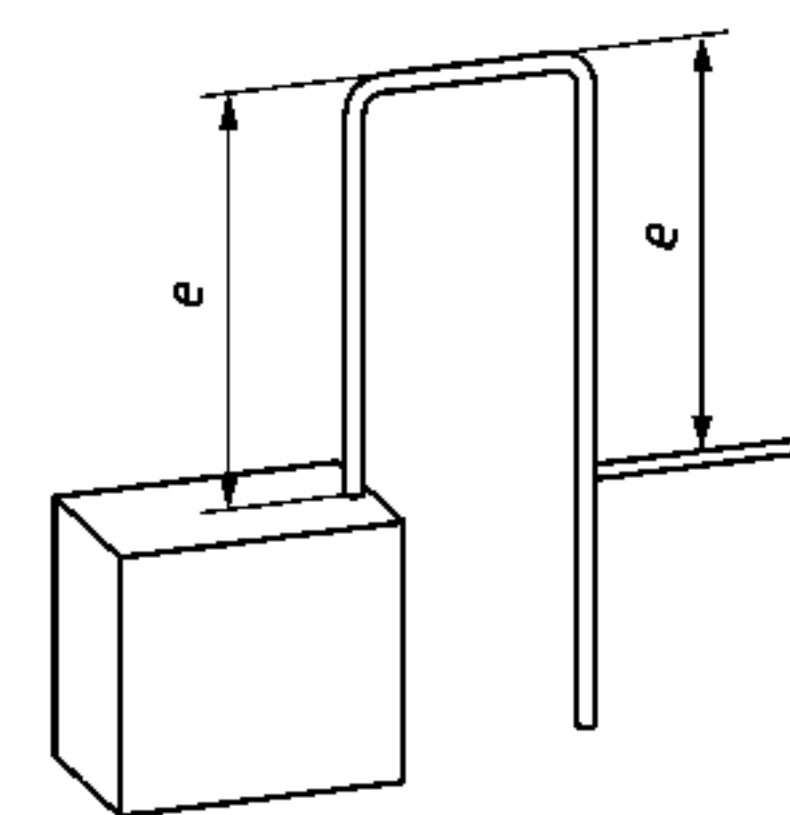
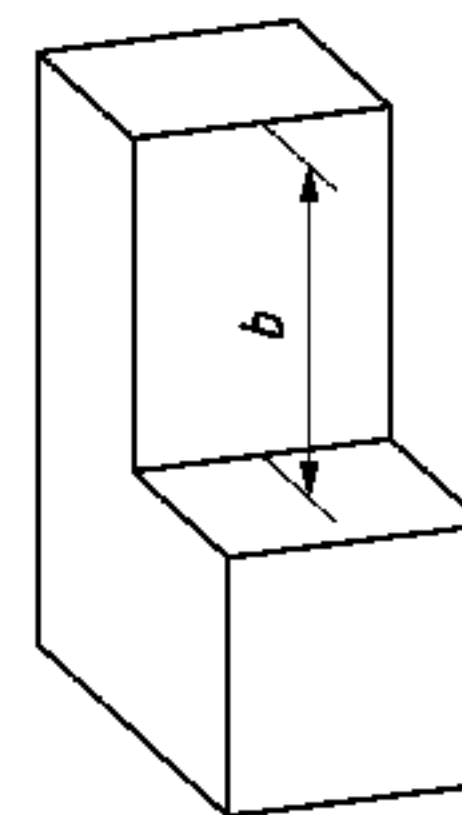
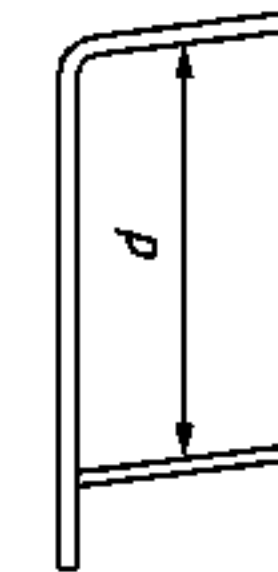
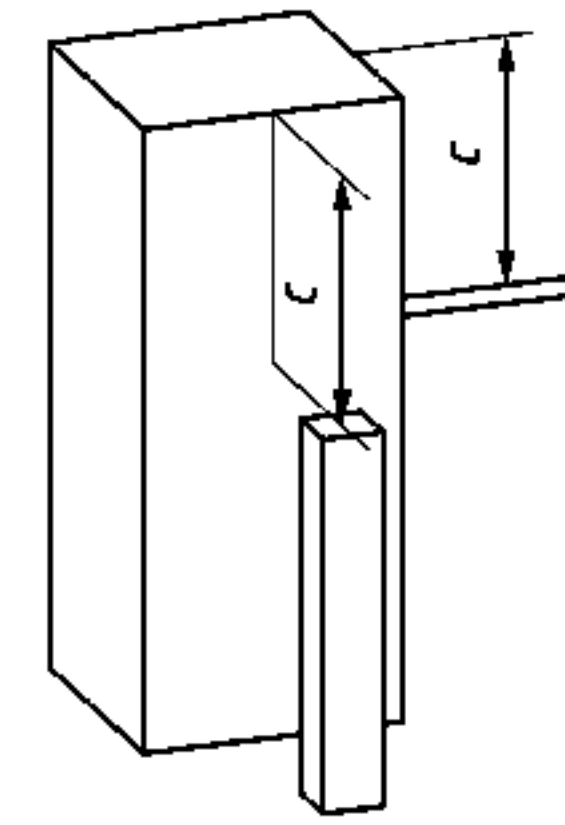
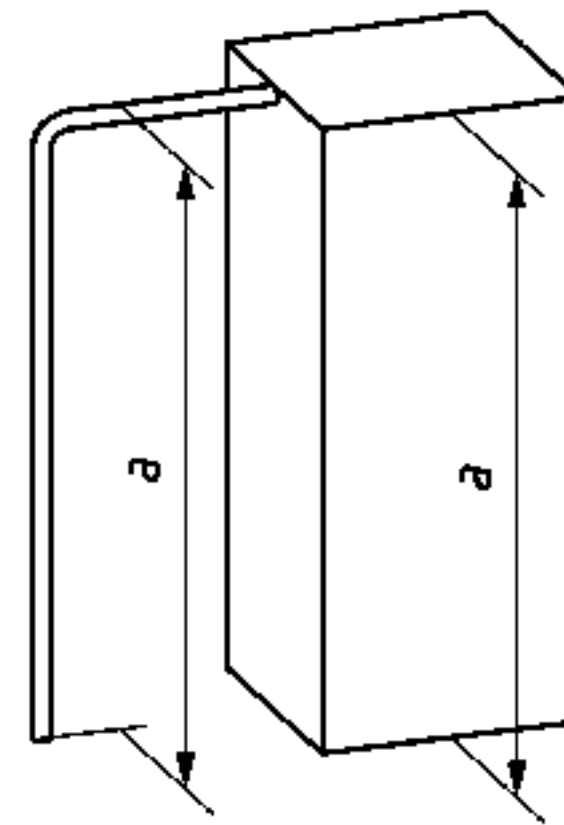

PARKOUR безопасен?

Все отверстия в элементах выполнены в соответствии со стандартами безопасности DIN16899-2018

На стыках труб отсутствуют “проушины” и другие элементы, которые могут привести к травмам шейного отдела позвоночника

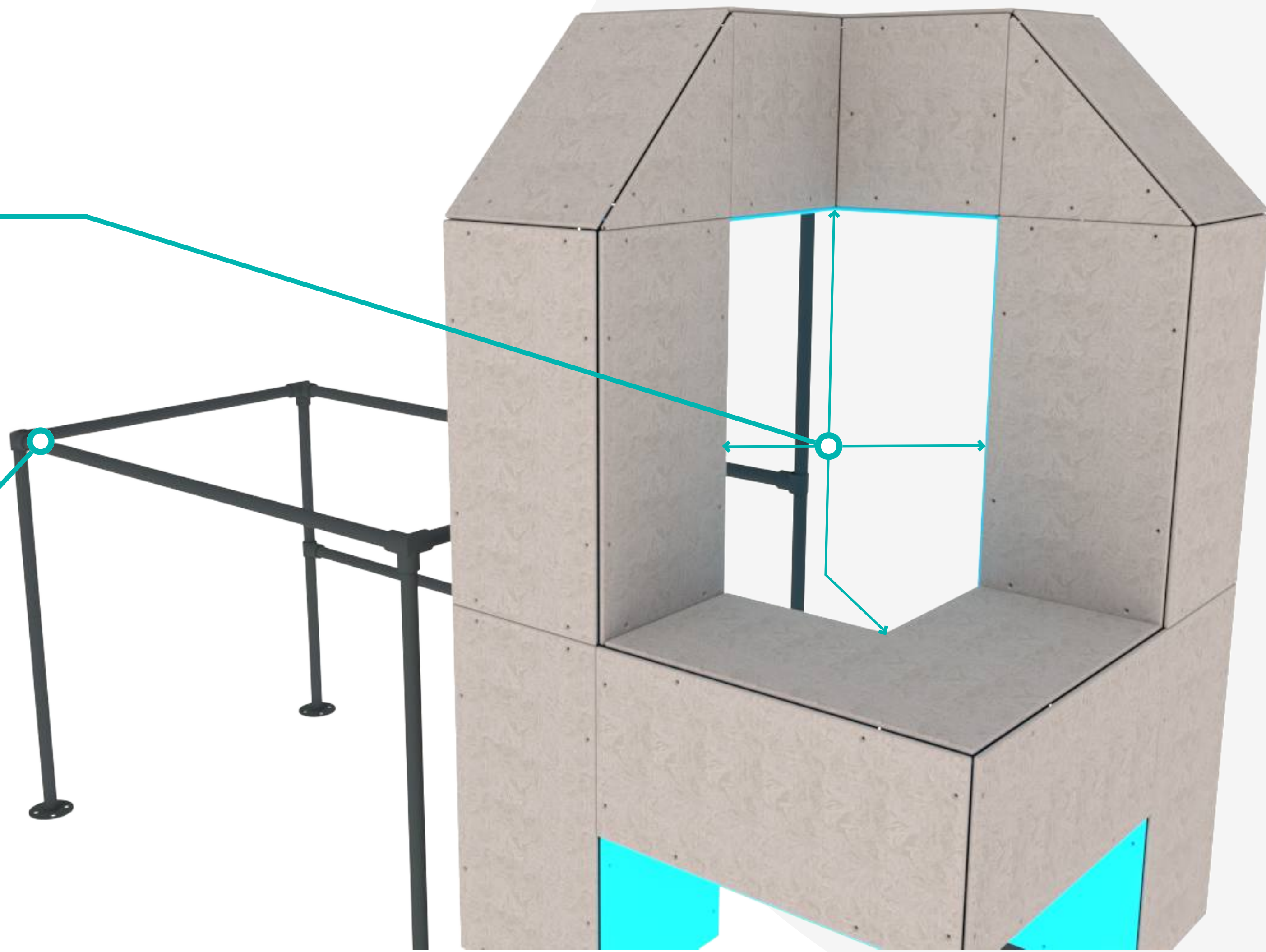

Материалы

Противоскользящий
HPL-пластик

Сталь

Индивидуальный
дизайн

Монтажный узел

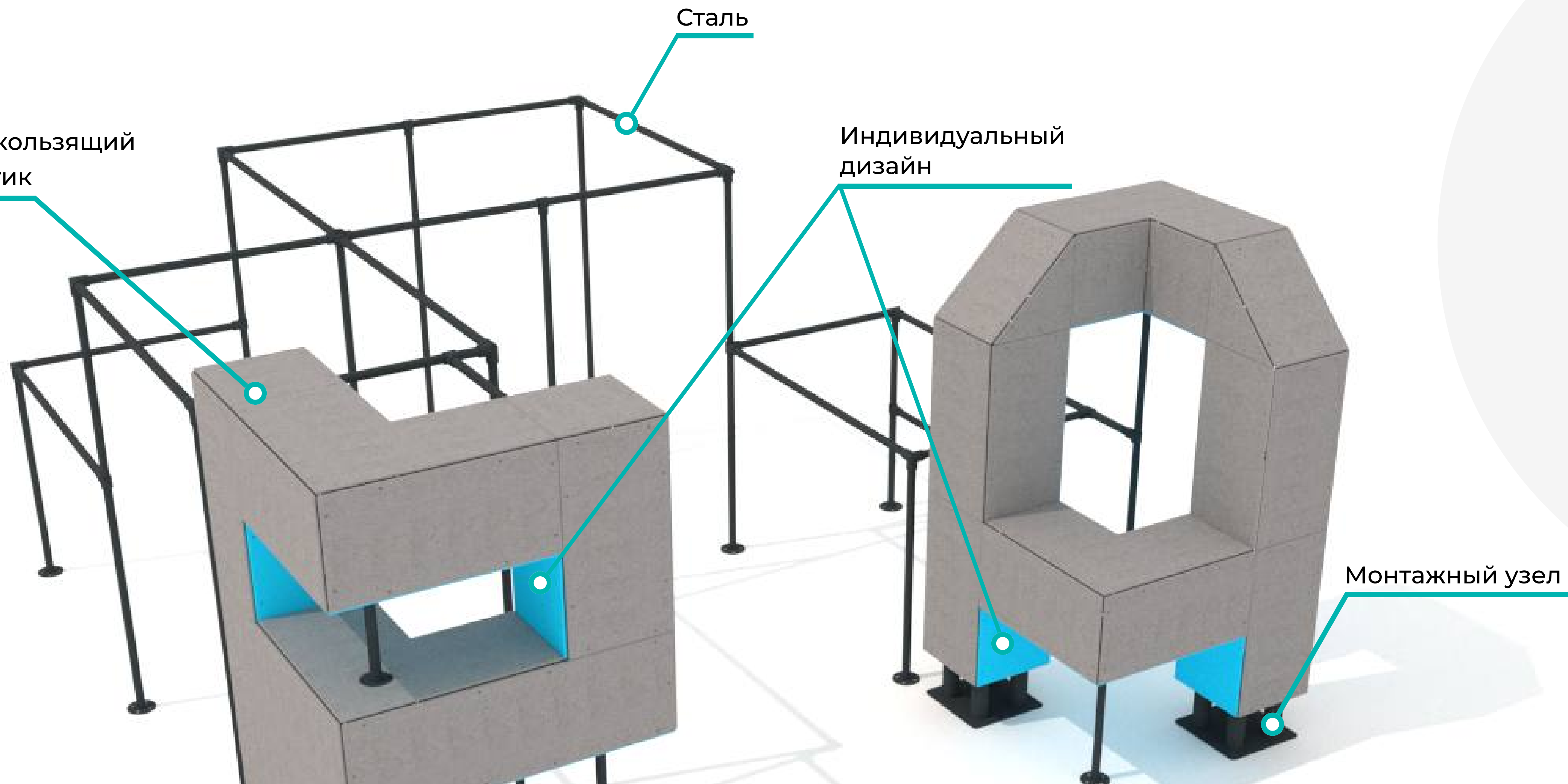

Уникальность PUNTO PARKOUR

Многофункциональное спортивное оборудование для занятий паркуром Punto Parkour не имеет аналогов на территории России и является уникальной разработкой компании ООО “Алюдеко”, процесс патентования на территории РФ уже запущен.



Зачем устанавливать Punto Parkour?

Паркур уже давно перестал быть нишевым видом развлечений и трансформировался в полноценную спортивную дисциплину, а паркур-площадка - в точку притяжения людей.

Punto Parkour позволит:

- приобщить жителей района к здоровому образу жизни,
- освоить новую дисциплину, подходящую для людей самых разных возрастов,
- позволит стать району более популярным сначала в глазах местных жителей, а потом и бизнеса.



Международные соревнования по паркуру

С признанием паркура как спортивной дисциплины начали появляться соревнования регионального и международного уровней, которые собирают сотни сильнейших трейсеров со всего мира.

Крупнейшее состязание в мире паркура — Red Bull Art of Motion. Событие проводится с 2007 года. Другой пример — Chase Tag — взрослые салки на площадке с препятствиями. В 2017 году прошёл первый чемпионат мира по взрослым салкам World Chase Tag.

Комплекс Punto Parkour позволяет полноценно подготовиться к соревнованиям любого уровня.





PARKOUR в мире

В Великобритании паркур является полноценным элементом школьной программы. В большинстве образовательных учреждений есть специализированные площадки для занятий, а сам паркур считается эффективной мерой по приобщению к здоровому образу жизни и борьбе с ожирением.

